

**GROVE**

BESCHILDERUNG PORTUGAL FAHRERHAUS  
MARKING PORTUGAL DRIVERS CAB

BILDTAFEL  
PICTORIAL DISPLAY

01.11

**3192853-ETL #**

1/1

**GMK 5130**  
**BE 760**  
**G 840**

2

**Atenção!**  
**Dirigibilidade apenas com o motor em marcha**

4

**Atenção!**

Antes de se proceder a soldaduras nesta grua:

1. Desligue o motor.
2. Desligue a bateria.
3. Desconecte dois sensores de pressão no cilindro articulado.
4. Retire a ficha do sistema electrónico de marcha.
5. Remova a massa do dínamo.
6. Durante a soldadura, coloque a ligação massa na área de soldadura (distância máx. 1m) caso contrário, existe perigo de danos.

5

Sempre que possível, utilize a direcção a baixa velocidade ou a direcção rígida no local de utilização apenas quando o sistema de direcção estiver desbloqueado.

**Atenção!**

As cavilhas e porcas de roda e estão devidamente asentadas apenas depois dos primeiros trajectos. Por isso é indispensável reapertar bem as porcas de roda. Reclamações posteriores por causa de porcas soltas não podem ser aceites.

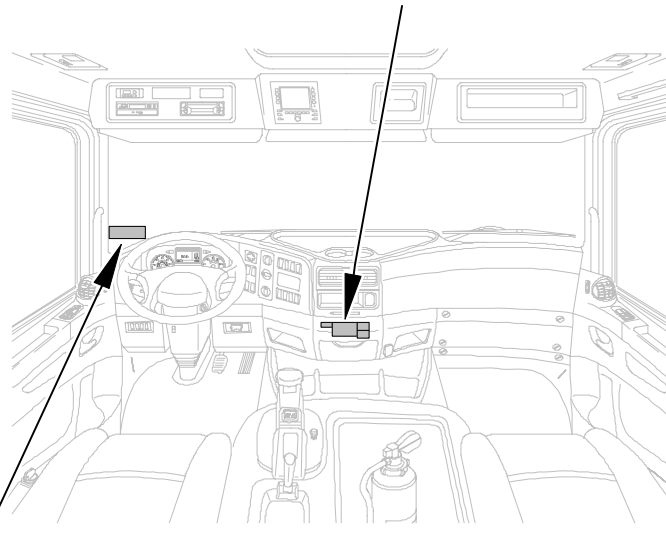

1

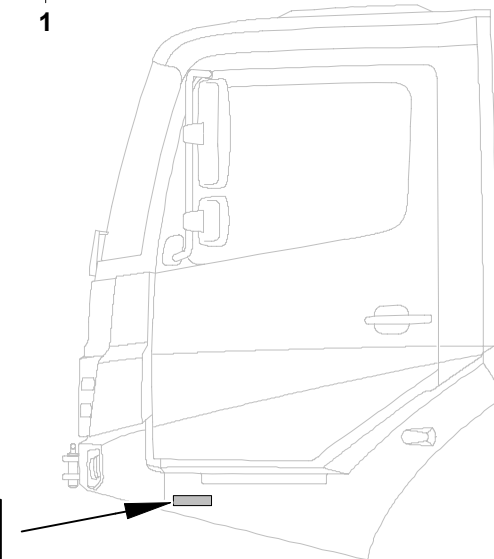

Antes de abandonar a cabina do guindaste, activar o freio de retenção.

3

„Made in F.R.Germany“

6